



MÁQUINA DE LAVAR LOIÇA AX-100 400/50/3N

Cesto de 500x500 mm e altura útil de 430 mm.

Cód. 1303300



LAVAGEM DE LOIÇA
MÁQUINA DE LAVAR DE CAPOTA

DESCRIÇÃO COMERCIAL

- ✓ Sani-Control: desinfeção garantida
- ✓ Braços exclusivos de lavagem Hydroblade: máxima eficácia.
- ✓ Sistema de filtragem em 3 etapas.

Garantia Sani-Control

- ✓ DESINFEÇÃO GARANTIDA em cumprimento da norma DIN 10534.
- ✓ Função THERMAL LOCK: Garante a realização do enxaguamento à temperatura adequada para desinfetar a louça.

Novas carcaças encastráveis

- ✓ Design ergonómico com ângulos arredondados para evitar a acumulação de sujidade e facilitar a sua limpeza.
- ✓ Volume de cuba compacto (poupança de água de 50% comparativamente à gama anterior).

Braços de lavagem Hydroblade™

- ✓ Tuberias redesenhadas para obter uma maior eficácia na lavagem.
- ✓ Design "monoblock" que proporciona durabilidade e resistência aos choques.
- ✓ Poupança de 30% no consumo de água durante o enxaguamento comparativamente à gama anterior.

Sistema de filtros de 3 etapas: superfície, cuba e aspiração

- ✓ Conserva a água de lavagem em ótimas condições para manter a eficácia de lavagem constante.

Concebido para resistir

- ✓ Mecanismo de abertura "flow": permite elevar a campânula com menor esforço
- ✓ Alta capacidade de carga 43 cm: apta para GN 1/1 e Euronorm
- ✓ Filtros de superfície em aço inoxidável para uma maior estabilidade e resistência em uso intensivo

Warewashing, made simple

- ✓ Active Xperience: uso simples e intuitivo

- ✓ Ciclos dedicados: seleção do programa de lavagem adequado mediante ícones.
- ✓ Painel de comandos eletrónico com proteção anti-humidade IP65.

You will never WASH ALONE

- ✓ Tech-Services: a nossa equipa de técnicos ajudá-lo-á a ter a sua máquina sempre em perfeitas condições.
- ✓ Design Services: aconselhamo-lo com base nas suas necessidades.
- ✓ 60 anos de experiência e know-how à sua disposição.

INCLUI

- ✓ Dosificador de abrillantador.
- ✓ 1 cesto misto (pratos).
- ✓ 1 cesto para copos.
- ✓ 1 cesto para talheres.

OPCIONAL

- Conjunto doseador de detergente.

ACESSÓRIOS

- Mesas para máquinas de Lavar de Capota dupla (entrada)
- Mesa de pré-lavagem para capotas e túneis de lavagem
- Descalcificadores manuais
- Descalcificadores automáticos
- Cesto 500 x 500
- Inserções / Suplementos / Outros
- Mesa central de resíduos
- Mesa central de resíduos
- Mesas de ligação para cúpulas e túneis de lavagem
- Osmose inversa OS-140P
- Dosificadores para máquinas de lavar loiça de capota AX / UX

ESPECIFICAÇÕES

Dimensões da cesta: 500 mm x 500 mm
Altura útil: 430 mm

Ciclos: 3

Duração ciclo(s): 120 / 180 / 210 "
Produção cestos/hora: 30 / 24 / 17

- ✓ Capacidade do caldeirão: 8 l
- ✓ Capacidade da cuba: 25 l
- ✓ Consumo água/ciclo: 3 l

Potência

- ✓ Potência da bomba: 750 W / 1.0 Hp
- ✓ Potência cuba: 2500 W
- ✓ Potência da caldeira: 6000 W
- ✓ Potência total: 6700 W

Alimentação eléctrica: 400 V / 50 Hz / 3N ~ (12.5 A)

Dimensões exteriores

- ✓ Largura: 650 mm (Ancho con asa: -- mm)
- ✓ Profundidade: 755 mm (fondo_con_asa: -- mm)
- ✓ Altura: 2000 mm / 1525 mm

Temperatura de lavagem: 65 °C
Temperatura de enxaguamento: 85 °C
Peso líquido: 102 Kg
Nível de ruído (1 m.): <70 dB(A)

Dimensões da embalagem

760 x 860 x 1530 mm
Peso bruto: 113 Kg





MÁQUINA DE LAVAR LOIÇA AX-100 400/50/3N

Cesto de 500x500 mm e altura útil de 430 mm.

Cód. 1303300



LAVAGEM DE LOIÇA
MÁQUINA DE LAVAR DE CAPOTA

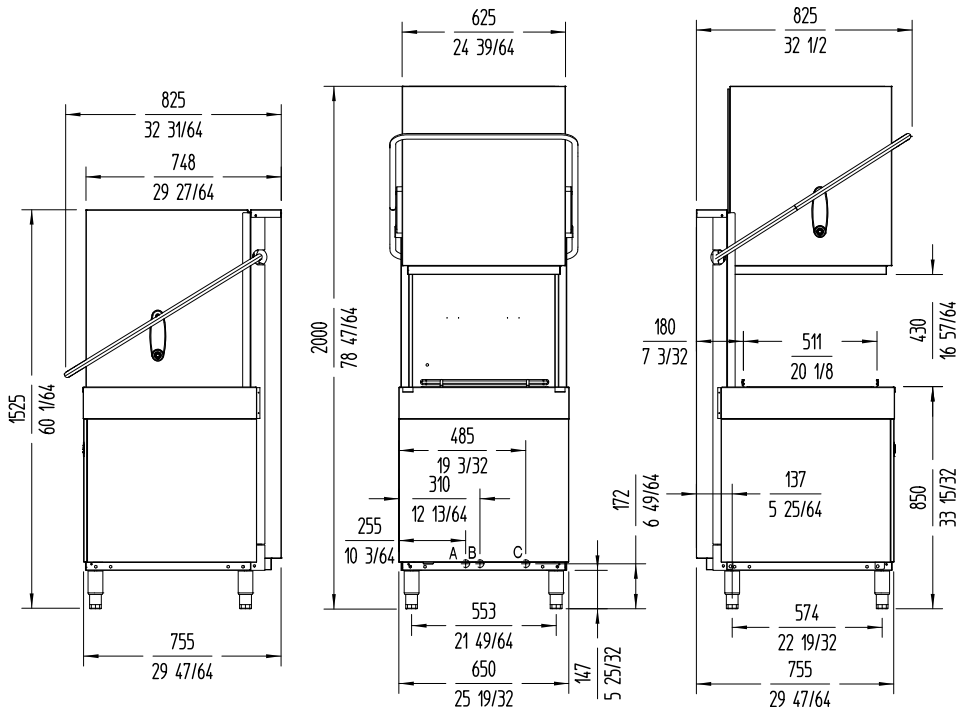

A: Entrada de água 3/4" GAS.
 B: Tubo de deságue Ø30 mm.
 C: Cable conexión.



www.sammic.pt

Fabricante de equipamentos de hotelaria
Fontes Pereira de Melo, 24 A e B
2795082 - Linda-a-Velha

portugal@sammic.com
Tel.: +351 21 415 0316
Tel.: +351 21 414 1367



Projeto

Data

Ref.

Uds.

Aprovado

ficha do produto
atualizada 23/01/2023